

THERMOMÈTRE À BOULE NOIRE

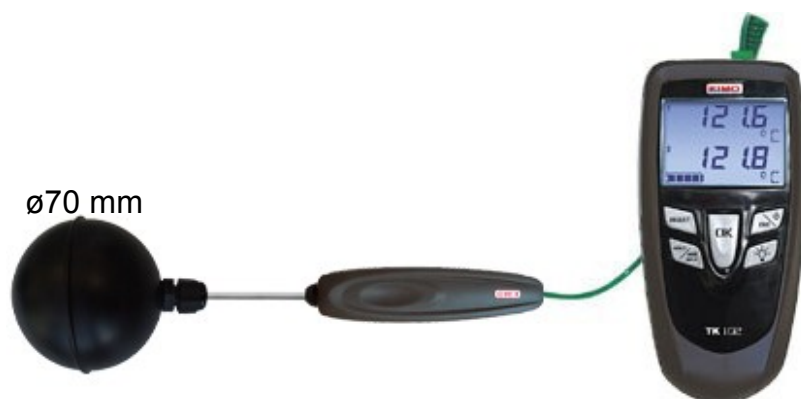

PRESENTATION

Le thermomètre à boule noire, fabriqué par KIMO, est destiné à la mesure de la température rayonnante. Basé sur le principe des corps noirs, il est constitué d'une sphère, elle-même équipée d'un thermomètre à dilatation de liquide, ou d'une sonde de température Pt 100 ou thermocouple.

De conception simple, il constitue un ensemble fiable et précis.

Il est adaptable sur tous les types de thermomètres.

APPLICATION

Le corps humain n'est à l'aise que dans une certaine ambiance où la température et les mouvements d'air se situent dans des limites déterminées.

Pour le bien être, et l'état de santé de l'homme ou des animaux, le thermomètre à boule noire donne une mesure directe de la température moyenne rayonnante.

Cette température, que le corps perçoit, est dégagée par tous les équipements environnants, parois, sols, mobilier et matériels divers.

Il est particulièrement utilisé pour les ambiances de travail, les laboratoires vétérinaires et les élevages d'animaux.

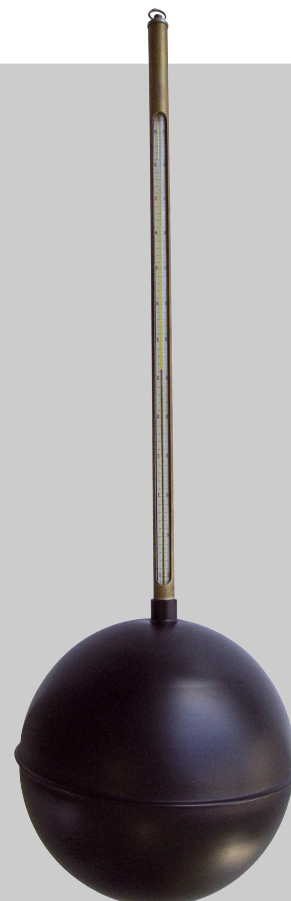

CARACTERISTIQUES DE LA BOULE NOIRE

Sphère	Creuse en laiton de Ø 70 mm ou de Ø 150 mm Epaisseur : 6/10 mm
Revêtement	Peinture multicouche Haute température : 600 °C Noir mat à coefficient d'émission de 0,95
Normes	Conforme aux recommandations des normes NF ISO 7726 concernant les « Ambiances thermiques », X35-201 et X35-202 concernant les « Contraintes thermiques de l'homme au travail ».

CARACTERISTIQUES DES DIFFERENTS THERMOMETRES

• Thermomètre à dilatation de liquide

Gaine de protection	Laiton jaune cuivré, longueur 350 mm, diamètre 12 mm, équipée d'un anneau de suspension
Gamme de mesure	De 0 à 60°C
Résolution	0,5°C
Longueur graduation	260 mm
Longueur totale	500 mm
Poids	400 g

• Sonde Pt100

Classe et gamme	Sur demande
Nombre de fils	3 ou 4 fils

• Sonde thermocouple

Type	K, J, N sur demande
Gamme de mesure	De -50 à +200°C

DIMENSIONS

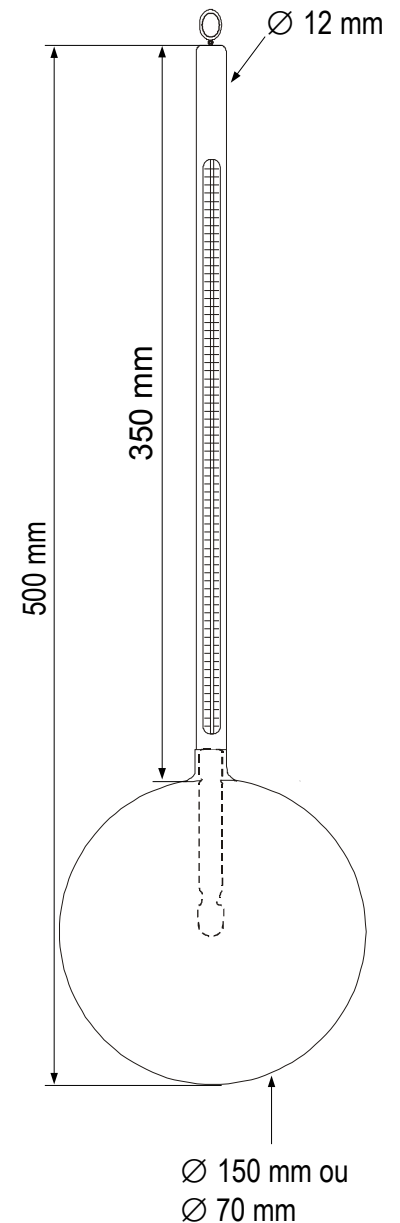
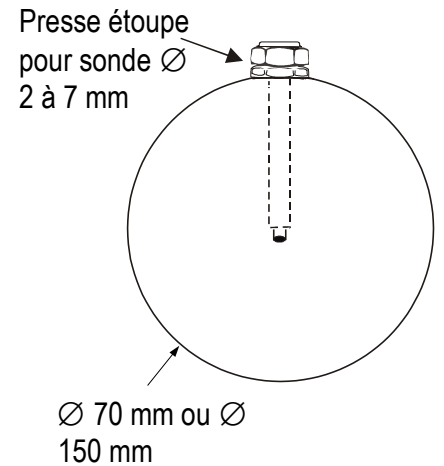

www.kimo.fr

Distributed by :



EXPORT DEPARTMENT

Tel : + 33. 1. 60. 06. 69. 25 - Fax : + 33. 1. 60. 06. 69. 29

e-mail : export@kimo.fr